

# GAMMA MACCHINE ORIZZONTALI HORIZONTAL MACHINES RANGE

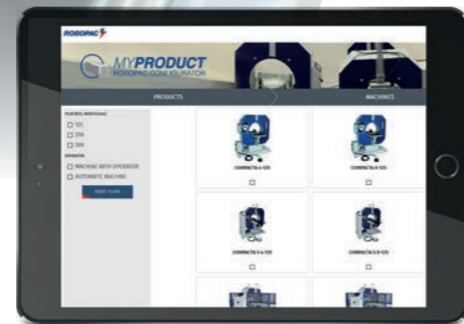



MYPRODUCT è il configuratore che ti permette di scegliere velocemente e con precisione la macchina orizzontale Robopac più adatta ad avvolgere le tue tipologie di prodotti. Hai diversi prodotti? Hai particolari esigenze? Con MYPRODUCT potrai confrontare in modo semplice e veloce i nostri modelli di macchine ad avvolgimento orizzontale risparmiando tempo e denaro.

MYPRODUCT is the configurator that allows you to quickly and accurately choose the right Robopac horizontal machine for wrapping your types of products. Do you have several products? Do you have special requirements? With MYPRODUCT you can quickly and easily compare our horizontal winding machine models, saving time and money.

- CONFIGURA LA TUA MACCHINA IN BASE AL TUO PRODOTTO  
CONFIGURE YOUR MACHINE ACCORDING TO YOUR PRODUCT TYPE
- DISPONIBILE ON-LINE SUL SITO  
AVAILABLE ON LINE ON THE WEB SITE
- DISPONIBILE OFF-LINE SULL'APP ROBOPAC  
AVAILABLE OFF-LINE ON THE ROBOPAC APP
- RICEVI SUBITO UNA QUOTAZIONE  
GET A QUOTATION NOW
- CONFRONTA LE PRESTAZIONI GRAZIE AL BENCHMARK AUTOMATICO  
COMPARE PERFORMANCE THANKS TO THE COMPARISON BETWEEN THE MODELS



INNOVAZIONE E CONNESSIONE AL SERVIZIO DEL CLIENTE  
INNOVATION AND CONNECTION AT THE CUSTOMER SERVICE

R-Connect, la piattaforma tecnologica che unisce innovazione e connessione, consentendo il controllo completo del funzionamento delle macchine e un supporto totale al cliente finale. R-Connect, a technologically advanced monitoring system that combines innovation and connection, allowing complete control of the operation of the machines and a total support to the final customer.



VANTAGGI / BENEFITS

- Massima produttività  
Max production
- Ottimizzazione e monitoraggio delle performance  
Performance optimization & monitoring
- Manutenzione preventiva  
Predictive maintenance
- Risoluzione rapida dei problemi  
Downtime reduction
- Plug & play  
Plug & play
- Industria 4.0  
Industry 4.0





**SPIROR HP**  
Bobina singola  
Single reel  
Ø 300-400-600-900 mm

**SPIROR HP DR**  
Doppia bobina per alte velocità  
Double reel for high speed  
Ø 400-600-900 mm

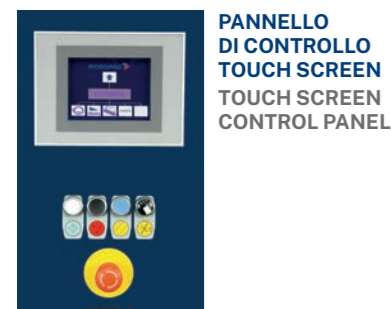

**PANNELLO DI CONTROLLO TOUCH SCREEN**  
TOUCH SCREEN CONTROL PANEL

- › VELOCITÀ ANELLO ROTANTE  
ROTATING RING SPEED
- › VELOCITÀ AVANZAMENTO  
INFEEED SPEED
- › TEMPI DI INIZIO E FINE AVVOLGITURA  
PRODOTTO (TESTA/CODA)  
START AND END PRODUCT  
WRAPPING TIME (HEAD/TAIL)
- › AVVOLGIMENTO COMPLETO  
FULL WRAPPING CYCLE
- › AVVOLGIMENTO TESTA-CODA  
HEAD-TAIL WRAPPING CYCLE
- › AVVOLGIMENTO A BANDE  
BAND WRAPPING CYCLE
- › CICLO BYPASS  
BYPASS CYCLE
- › CICLO CON RINFORZI  
REINFORCES WRAPPING CYCLE
- › 20 RICETTE PROGRAMMABILI  
20 RECORDABLE PROGRAMS

LAYOUT  
SPIROR  
HP 600  
[mm]

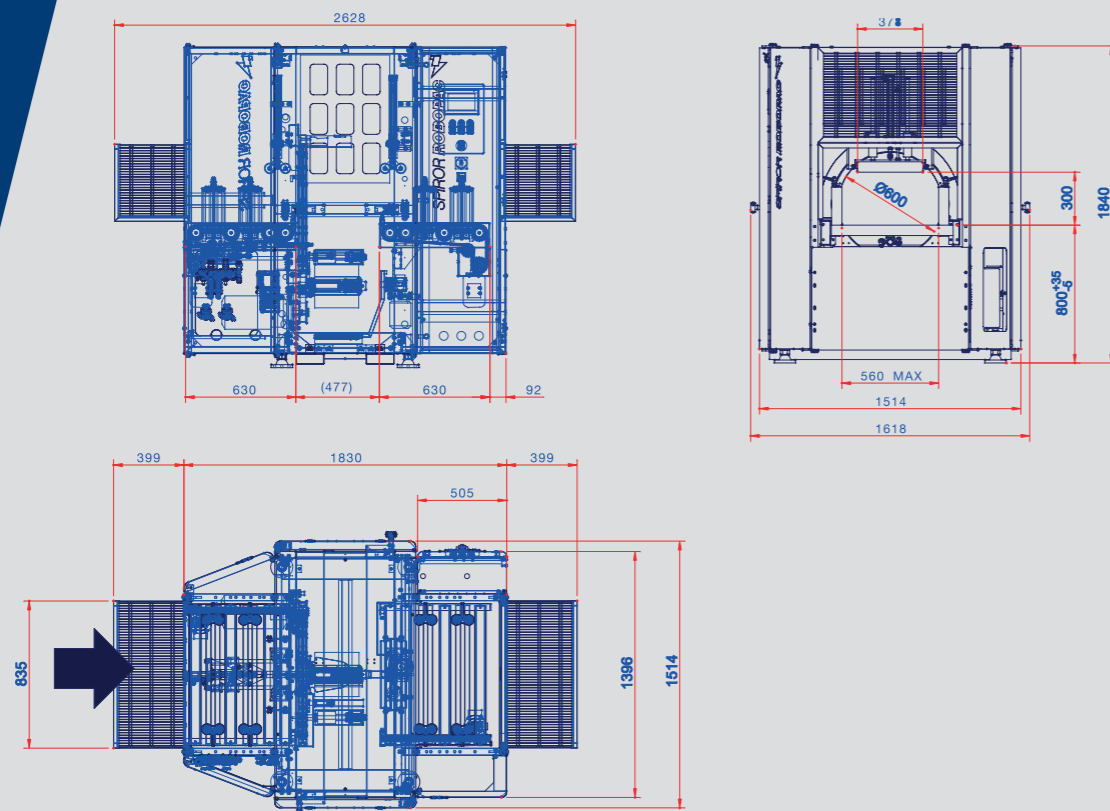

## PERCHÉ SPIROR HP / HP DR? WHY SPIROR HP / HP DR?

- Una delle macchine più performanti del mercato.  
Market leading speed.
- Macchina ideale da inserire in linea.  
Ideal to insert in line.
- Personalizzazione grazie alla vasta gamma di accessori.  
Customization thanks to the wide range of accessories.
- Pannello touch screen di facile utilizzo.  
User friendly operating panel with touch screen.
- Utilizzo con film estensibile, polietilene, bobine di carta e nastro adesivo (LDPE, LLDPE, PVC).  
Use with stretch film, polyethylene reels, reels of paper and adhesive tape (LDPE, LLDPE, PVC).

### DETTAGLI DEL PRODOTTO / PRODUCT DETAILS



GUIDE LATERALI A RULLI IN ENTRATA E USCITA / INCOMING AND OUTGOING SIDE ROLLER GUIDES

GRUPPO PRESSORI PNEUMATICI / PNEUMATIC PRESSER UNIT

GRUPPO PORTABOBINA / FILM CARRIAGE

CARATTERISTICHE / FEATURES		SPIROR 300	SPIROR 400/400 DR	SPIROR 600/600 DR	SPIROR 900/900 DR
Diametro ralla / Ring diameter	mm	300	400	600	900
Velocità rotazione ralla / Ring rotation speed	rpm	260	200/220	180	130
Velocità trascinamento prodotto / Product speed	n/min	18÷58	14÷40/20÷80	12÷34/16÷60	10÷29/10÷50
Fotocellule presenza prodotto in entrata e in uscita / Product infeed and outfeed presence photocell		std	std	std	std
Gruppo pressori pneumatici in entrata e in uscita / Pneumatic pressure unit infeed and outfeed		std	std	std	std
Gruppo pinza e taglio / Cutting and clamping unit		std	std	std	std
Alimentazione / Power supply	V	400V 3Ph+N	400V 3Ph+N	400V 3Ph+N	400V 3Ph+N
Potenza installata / Installed power	kW	2,1	2,3/2,4	2,3/2,4	2,3/2,4
Frequenza di alimentazione / Power supply frequency	Hz	50/60	50/60	50/60	50/60

MACCHINA AUTOMATICA AD ANELLO ROTANTE PER L'AVVOLGIMENTO A SPIRALE CON FILM ESTENSIBILE  
AUTOMATIC ROTATING RING MACHINE FOR SPIRAL WRAPPING WITH STRETCH FILM



## ORBIT 16

Orbit 16 è disponibile con protezioni base per prodotti bassi e con protezioni muting per prodotti alti.

Orbit 16 is available with basic protections for low products and with muting protections for high products.

ORBIT 16 CON MUTING PER PRODOTTI ALTI  
ORBIT 16 WITH MUTING FOR HIGH PRODUCTS



ORBIT 16 CON MUTING PER PRODOTTI BASSI  
ORBIT 16 WITH MUTING FOR LOW PRODUCTS



PANNELLO DI CONTROLLO TOUCH SCREEN  
TOUCH SCREEN CONTROL PANEL

- › VELOCITÀ ANELLO ROTANTE  
ROTATING RING SPEED
- › VELOCITÀ AVANZAMENTO  
INFEEED SPEED
- › TEMPI DI INIZIO E FINE AVVOLGITURA PRODOTTO (TESTA/CODA)  
START AND END PRODUCT WRAPPING TIME (HEAD/TAIL)
- › AVVOLGIMENTO COMPLETO  
FULL WRAPPING CYCLE
- › AVVOLGIMENTO TESTA-CODA  
HEAD-TAIL WRAPPING CYCLE
- › AVVOLGIMENTO A BANDE  
BAND WRAPPING CYCLE
- › CICLO BYPASS  
BYPASS CYCLE
- › CICLO CON RINFORZI  
REINFORCES WRAPPING CYCLE
- › 20 RICETTE PROGRAMMABILI  
20 RECORDABLE PROGRAMS

LAYOUT ORBIT 16 BOB 250/500 con muting-conv. W1100 [mm]

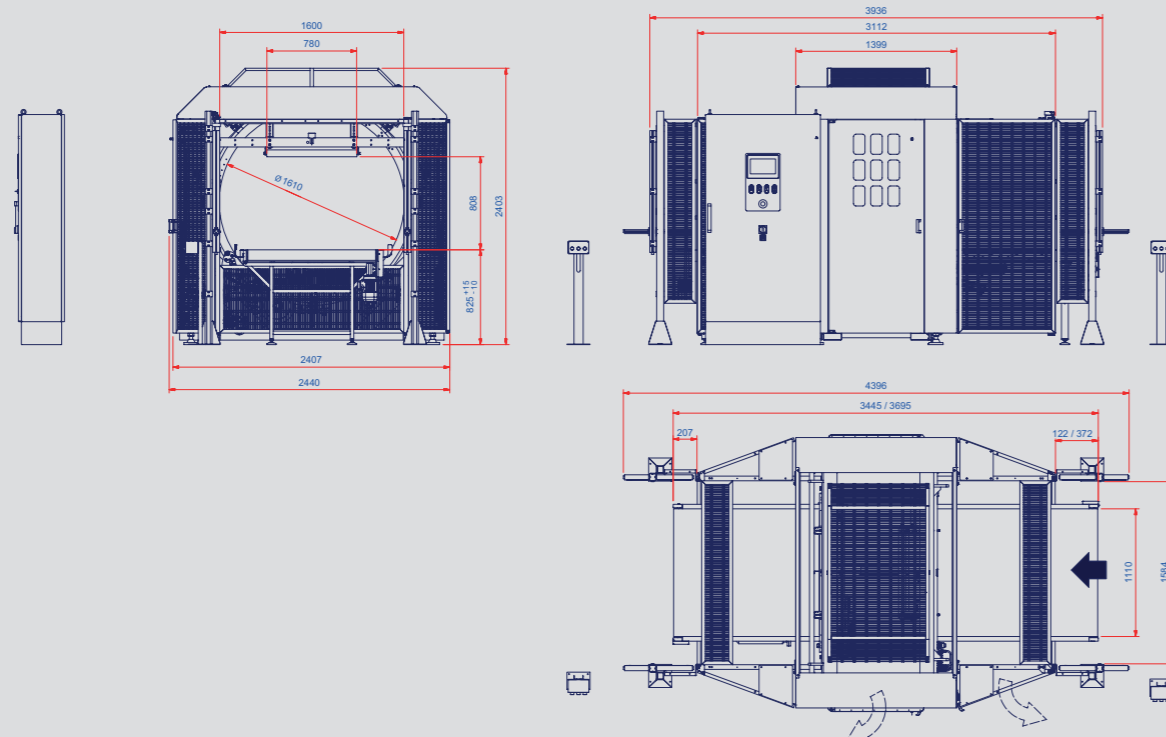

## PERCHÉ ORBIT 16? WHY ORBIT 16?

- Alta flessibilità di programmazione grazie all'intuitivo pannello di comando touch screen.  
High programming flexibility thanks to the intuitive touch screen control panel.
- Perfetta finitura dell'imballo grazie al sistema di taglio e saldatura automatici.  
Perfect packaging finishing thanks to the automatic cutting and sealing system.
- Configurazioni personalizzate grazie alla vasta gamma di accessori.  
Customised configuration thanks to the wide range of accessories.
- Ideale per prodotti di grandi dimensioni.  
Ideal for large size products.
- Risparmio film grazie al carrello con prestiro frizionabile.  
Saves film thanks to the pre-stretch carriage with clutch.

### DETTAGLI DEL PRODOTTO / PRODUCT DETAILS



CONVOGIATORI / CONVEYORS  
Trasportatori motorizzati disponibili in vari modelli in base alla necessità del prodotto. Motorized conveyors available in various models based on product needs.

GRUPPO PINZA, TAGLIO (saldatore opz.)  
CLAMPING AND CUTTING UNIT (welding opt.)

PORTABOBINA CON PRESTIRO  
FILM CARRIAGE WITH PRE-STRETCH

CARATTERISTICHE / FEATURES		ORBIT 16 250 mm	ORBIT 16 500 mm
Diametro ralla / Ring diameter	mm	1600	1600
Larghezza bobina / Reel width	mm	250	500
Velocità rotazione ralla / Ring rotation speed	rpm	max 70	max 50
Velocità avanzamento variabile / Variable advancement speed	n/min	3÷19	5÷26
Consumo di aria compressa / Compressed air consumption	NI/ciclo NI/cycle	33	40
Pressione di esercizio / Working pressure	bar	6±1	6±1
Fotocellule presenza prodotto in entrata e in uscita / Product infeed and outfeed presence photocell		std	std
Gruppo pressori pneumatici in entrata e in uscita / Pneumatic pressure unit infeed and outfeed		std	std
Gruppo pinza e taglio / Cutting and clamping unit		std	std
Piani regolabili / Adjustable conveyors		std	std
Alimentazione / Power supply	V	400V 3Ph+N	400V 3Ph+N
Potenza installata / Installed power	kW	4,7	4,7
Frequenza di alimentazione / Power supply frequency	Hz	50/60	50/60



DETTAGLIO PRESSORI  
PRESSER DETAIL



SISTEMA PINZA E TAGLIO DEL FILM  
FILM CLAMPING AND CUTTING UNIT



PANNELLO  
DI CONTROLLO  
TOUCH SCREEN  
TOUCH SCREEN  
CONTROL PANEL

- › VELOCITÀ ANELLO ROTANTE  
ROTATING RING SPEED
- › VELOCITÀ AVANZAMENTO  
INFEEED SPEED
- › TEMPI DI INIZIO E FINE AVVOLGITURA PRODOTTO (TESTA/CODA)  
START AND END PRODUCT WRAPPING TIME (HEAD/TAIL)
- › AVVOLGIMENTO COMPLETO  
FULL WRAPPING CYCLE
- › AVVOLGIMENTO TESTA-CODA  
HEAD-TAIL WRAPPING CYCLE
- › AVVOLGIMENTO A BANDE  
BAND WRAPPING CYCLE
- › CICLO BYPASS  
BYPASS CYCLE
- › CICLO CON RINFORZI  
REINFORCES WRAPPING CYCLE

## PERCHÉ ORBIT R? WHY ORBIT R?

**PERFORMANCE  
PERFORMANCE**

Elevata produttività e presenza di due bobine su tutta la gamma (opz.).  
High productivity and flexible reel width dimension (opt.).

**SOSTENIBILITÀ  
SUSTAINABILITY**

Risparmio di film grazie all'opzione di pre-stretch su tutta la gamma.  
Film saving thanks to the pre-stretch option on all range.

**USABILITÀ  
USABILITY**

Migliore accessibilità ed ergonomia grazie al nuovo design della macchina.  
Better accessibility thanks to the new design of the machine.

**FLESSIBILITÀ  
FLEXIBILITY**

Grazie alle nuove dimensioni dell'anello orientate al prodotto.  
New rings dimension (product oriented) and the double reel on all range.

**ROBUSTEZZA  
ROBUSTNESS**

Rumorosità e vibrazioni ridotte grazie al robusto telaio di sostegno.  
Less noise and vibrations thanks to the sturdy support frame.

**ACCESSORI  
ACCESSORIES**

Optional dedicati alle più varie esigenze di lavoro e imballi perfetti grazie alle prestazioni della nuova pinza.  
Options dedicated to the most varied working needs and perfect packaging thanks to the performance of the new clamp.

### LAYOUT ORBIT R 13 [mm]

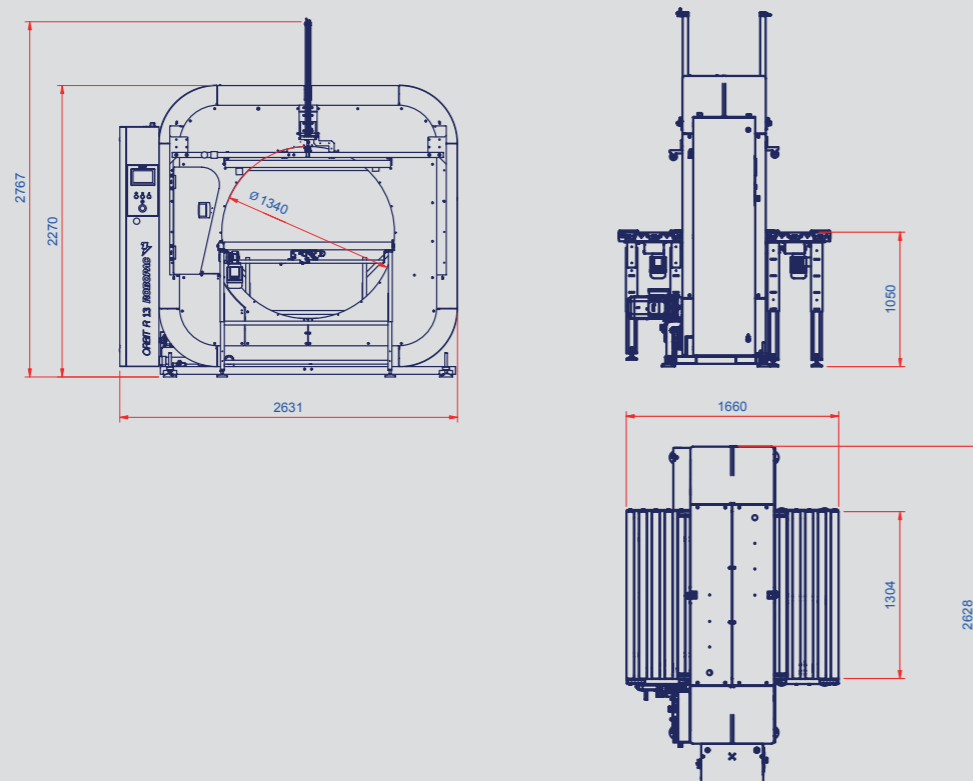

CARATTERISTICHE / FEATURES		ORBIT R 5			ORBIT R 9			ORBIT R 13	
		125 (SINGOLA/SINGLE)	250 (SINGOLA/SINGL)	250 (DOPPIA/DOUBLE)	125 (SINGOLA/SINGLE)	250 (SINGOLA/SINGL)	250 (DOPPIA/DOUBLE)	250 (SINGOLA/SINGLE)	250 (DOPPIA/DOUBLE)
Diametro interno ralla Internal ring diameter	mm	519			929			1340	
Velocità rotazione variabile Variable rotating speed	rpm	20÷180			10÷120			10÷80	
Velocità avanzamento variabile con inverter Variable feed speed with inverter	n/min	5÷20	8÷35	15÷70	4÷15	5÷25	10÷70	4÷20	8÷40
Consumo aria compressa Compressed air consumption	NI/ciclo NI/cycle	3,5	5,5	9	13	15	18	21	25
Tensione alimentazione Power supply voltage	V	400V 3Ph+N 50/60Hz			400V 3Ph+N 50/60Hz			400V 3Ph+N 50/60Hz	
Potenza installata / Installed power	kW	1,7			1,7			2,6	
Gruppo pinza/taglio pneumatico a freddo Pneumatic cold clamping/cutting unit		STD			STD			STD	
Gruppo pinza con taglio a filo caldo (s.K.I.D.) Clamping unit with hot wire cutting (s.K.I.D.)		OPT		NA	OPT		NA	OPT	NA
Portabobina con pre-stretch fisso Reel holder with fixed pre-stretch		OPT			OPT			OPT	
Altezza bobina / Reel height	mm	125	250		125	250		250	

DISPOSITIVO PER CONFEZIONAMENTO A FREDDO  
CON BOBINE DI FILM PLURIBALL, FOAM O POLIETILENE  
BUBBLE WRAP, FOAM OR POLIETHYLENE  
REELS COLD PACKAGING DEVICE

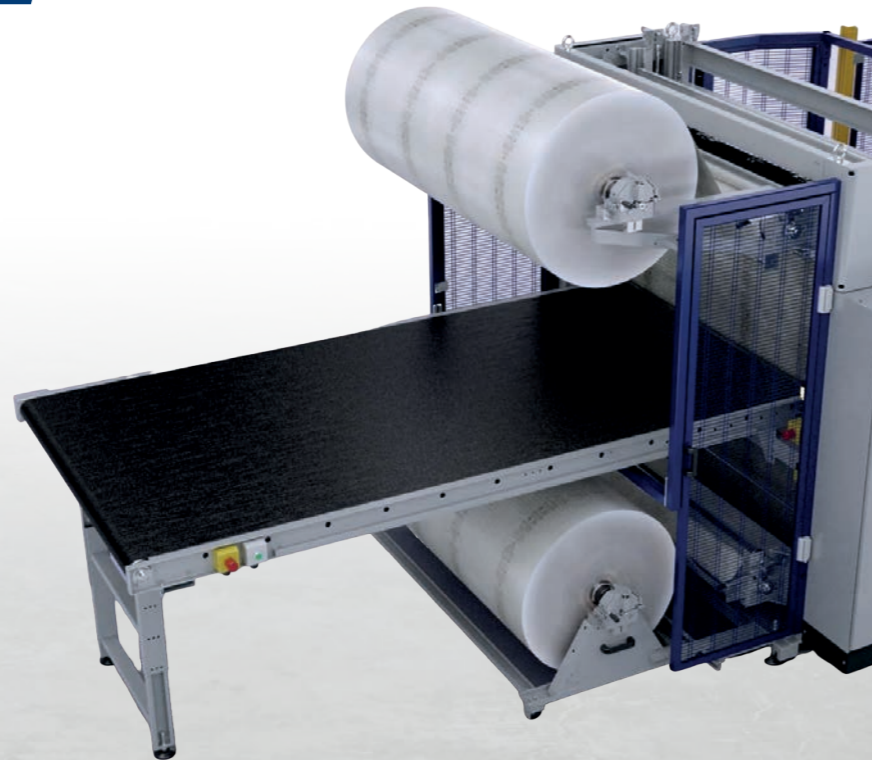

## PERCHÉ PLURIPAC A? WHY PLURIPAC A?

Ideale per la protezione totale delle più svariate forme e dimensioni di prodotto.  
Ideal for the total protection of the most varied product shapes and sizes.

Semplicità di esecuzione.  
Simplicity of execution.

Differenti tipologie di packaging utilizzabili: foam, pe o pluriball.  
Different types of packaging available: foam, pe or bubble wrap.

Basso consumo energetico.  
Low energy consumption.

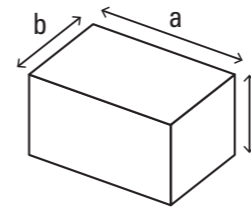

DIMENSIONI PRODOTTO PRODUCT DIMENSIONS		PLURIPAC A 750		PLURIPAC A 1500		PLURIPAC A 2000	
		MIN	MAX	MIN	MAX	MIN	MAX
Lunghezza (a) / Length (a)	mm	600	∞	600	∞	600	∞
Larghezza (b) / Width (b)	mm	100	750	100	1500	100	2000
Altezza (h) / Height (h)	mm	20	300	20	550/800*	20	550/800/1100*

\*H max = 550 mm, su un piano di lavoro H1 = 1050 mm / H max = 550 mm, for working surface H1 = 1050 mm  
H max = 800 mm, su un piano di lavoro H1 = 800 mm / H max = 800 mm, for working surface H1 = 800 mm  
H max = 1100 mm, solo con opzione adatta (disponibile nella misura 2000 con un piano di lavoro H1=800mm)  
H max = 1100 mm, only with suitable option (available only for size 2000 with working surface H1=800mm)

### CONFIGURAZIONE BOBINE DISPONIBILI AVAILABLE REEL CONFIGURATIONS



### DETTAGLI DEL PRODOTTO / PRODUCT DETAILS



**CAMBIO BOBINA FACILITATO (OPT.) GRAZIE AL SALDATORE MANUALE.**  
Include allarme bobina quasi finita.  
EASY REEL CHANGE (OPT.), THANKS TO THE MANUAL WELDER.  
It includes almost finished reel alarm.

**BARRA SALDANTE / SEALING BAR**  
Saldatura automatica del film protettivo sul prodotto prima dell'ingresso nella fasciatrice orizzontale. Disponibili 3 lunghezze differenti (750/1500/2000 mm che corrispondono alle medesime larghezze di bobina disponibili).  
Automatic welding of the protective film on the product before entering the horizontal wrapper 3 different length available (750/1500/2000 mm which correspond to the same available reel widths).

### LAYOUT ORBIT 16 PLURIPAC A [mm]

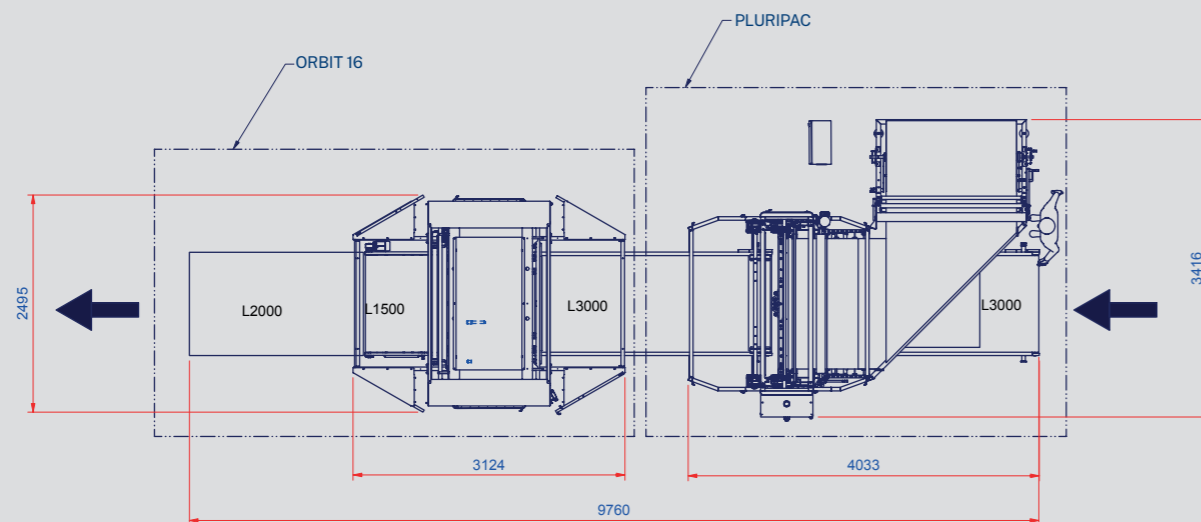

CARATTERISTICHE / FEATURES		PLURIPAC A 750	PLURIPAC A 1500	PLURIPAC A 2000
Tensione di alimentazione Power supply voltage	V	400V+PE -+N 50/60 Hz	400V+PE -+N 50/60 Hz	400V+PE -+N 50/60 Hz
Potenza installata / Installed power	kW	3,3	5,3	5,8
Corrente assorbita / Current consumption	A	9,2	10	10
Velocità convogliatori / Conveyors speed	m/min	3÷26	3÷26	3÷26
Consumo d'aria Air consumption	NI/ciclo NI/cycle	70	100	100**
Pressione di esercizio / Operating pressure	bar	6±1	6±1	6±1
Peso macchina base* / Basic machine weight*	Kg	700	850	1000
Albero portabobina STD / Std reel shaft	Kg	2,8	3,5	4
Albero portabobina opz. per bobine di peso elevato / opt. reel shaft (only for heavy reels)	Kg	3,6	5	6

\*Peso senza convogliatore in ingresso / Weight without infeed conveyor  
\*\*135 NI/min per altezza prodotto 1100 mm / 135 NI/min for product height 1100 mm

# COMPACTA

MACCHINE ORIZZONTALI  
PER L'AVVOLGIMENTO CON FILM ESTENSIBILE  
MANUAL ROTATING  
RING WRAPPING MACHINE



## PERCHÉ COMPACTA? WHY COMPACTA?

- Risparmio di tempo.**  
Time saving.
- Efficienza dell'operatore aumentata.** Attivazione del ciclo di avvolgimento tramite pedale.  
Increased operator efficiency. Activation of the cycle by foot pedal.
- Packaging low-cost.**  
Low cost packaging.
- Piccolo ingombro.** Ideale per installazione in spazi stretti.  
Small footprint. Ideal for installations in small spaces.
- Flessibilità nell'utilizzo.** Grazie ai diversi diametri dell'anello rotante.  
Flexible in use. Thanks to a wide range of ring diameters.



### PANNELLO DI CONTROLLO CONTROL PANEL

- › PULSANTE DI EMERGENZA  
EMERGENCY BUTTON
- › POTENZIOMETRO VELOCITÀ DI ROTAZIONE  
ROTATION SPEED POTENTIOMETER
- › SELETTORE GIRI DI AVVOLGIMENTO  
WRAPPING TURN SELECTOR
- › PULSANTE DI POSIZIONE CAMBIO BOBINA  
REEL CHANGEOVER POSITION BUTTON
- › PULSANTE APERTURA/CHIUSURA PINZA  
CLAMP OPENING/CLOSING BUTTON

### DETTAGLI DEL PRODOTTO / PRODUCT DETAILS

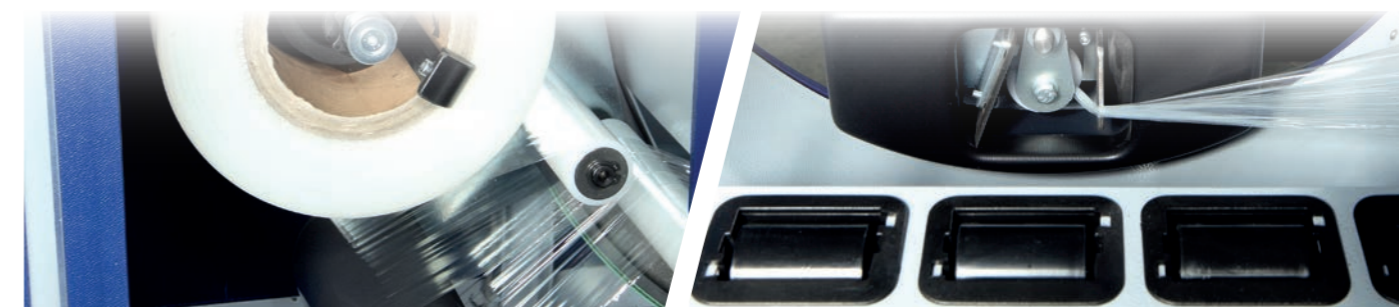

**CARRELLO PORTABOBINA / FILM CARRIAGE**  
Il gruppo portabobina, con rullo di rinvio a frenatura diretta, facilita al massimo il caricamento della bobina e l'inserimento del film. Il mandrino è dotato di sistema di bloccaggio e di sgancio rapido della bobina.  
The film carriage unit, with a direct breaking transmission roller, eases spool loading and film insertion to a maximum. The film carriage device is equipped with locking and quick release of the reel.

**GRUPPO PINZA E TAGLIO / CUTTING AND CLAMPING UNIT**  
Sistema automatico di pinza e taglio del film in totale sicurezza.  
Automatic clamping and cutting system in total safety.

### LAYOUT COMPACTA [mm]

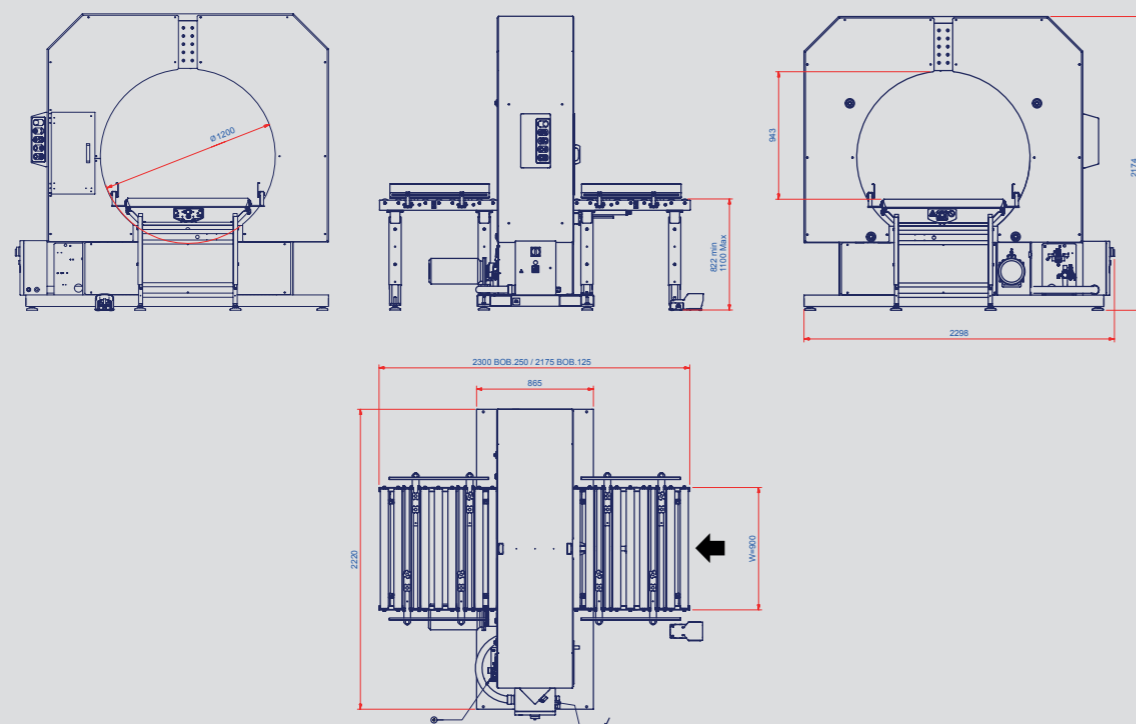

CARATTERISTICHE / FEATURES		COMPACTA 4	COMPACTA 6	COMPACTA 9	COMPACTA 12
Diametro ralla / Ring diameter	mm	410	610	960	1250
Larghezza bobina / Reel width	mm	125	125	125/250	125/250
Velocità rotazione ralla Ring rotation speed	rpm	10+150	40+120	30+75 (W=125) 30+60 (W=250)	30+58
Consumo di aria compressa per ciclo Compressed air consumption per cycle	NI/ciclo NI/cycle	1,8	1,8	1,8 (W=125) 3,2 (W=250)	3,2
Pressione di esercizio / Working pressure	bar	6±1	6±1	6±1	6±1
Piani regolabili / Adjustable conveyors		fisso / fixed	std	std	std
Gruppo pinza e taglio Cutting and clamping unit		std	std	std	std
Alimentazione Power supply	V	230V 1Ph+N	230V 1Ph+N	230V 1Ph+N (W=125) 400V 3Ph+N (W=250)	400V 3Ph+N (W=250)
Potenza installata / Installed power	kW	2,3	2,5	2,5	2,5
Frequenza di alimentazione Power supply frequency	Hz	50/60	50/60	50/60	50/60

DISPOSITIVO PER CONFEZIONAMENTO A FREDDO  
CON BOBINE DI FILM PLURIBALL, FOAM O POLIETILENE  
BUBBLE WRAP, FOAM OR POLIETHYLENE  
REELS COLD PACKAGING DEVICE

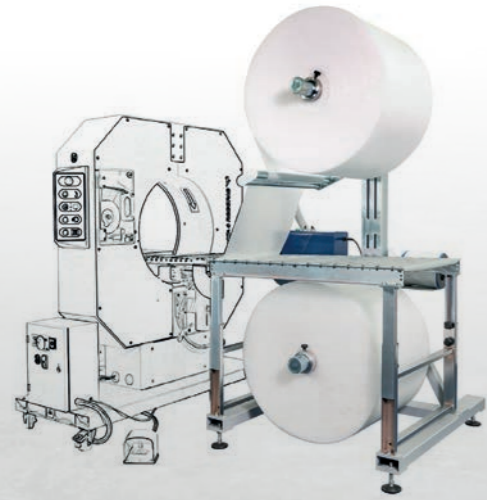

COMPATIBILE CON LE AVVOLGITRICI ORIZZONTALI  
MANUALI COMPACTA, NUOVE O GIÀ INSTALLATE.  
COMPATIBLE WITH MANUAL HORIZONTAL WRAPPING  
MACHINES COMPACTA, NEW OR ALREADY INSTALLED.



## PERCHÉ PLURIPAC M? WHY PLURIPAC M?

Protezione  
contro gli shock  
al prodotto.  
Product  
shock protection.

Chiusura totale  
del prodotto.  
Total closing  
of the product.

Basso consumo  
energetico.  
Low energy  
consumption.

Semplicità  
di esecuzione.  
Simplicity  
of execution.

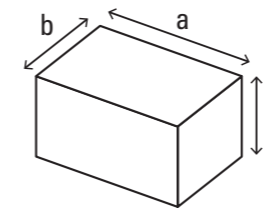

DIMENSIONI PRODOTTO PRODUCT DIMENSIONS		PLURIPAC M6		PLURIPAC M9	
		MIN	MAX	MIN	MAX
Lunghezza (a) / Length (a)	mm	100	∞	100	∞
Larghezza (b) / Width (b)	mm	0	600	0	900
Altezza (h) / Height (h)	mm	10	600	10	700

### LAYOUT COMPACTA PLURIPAC M [mm]

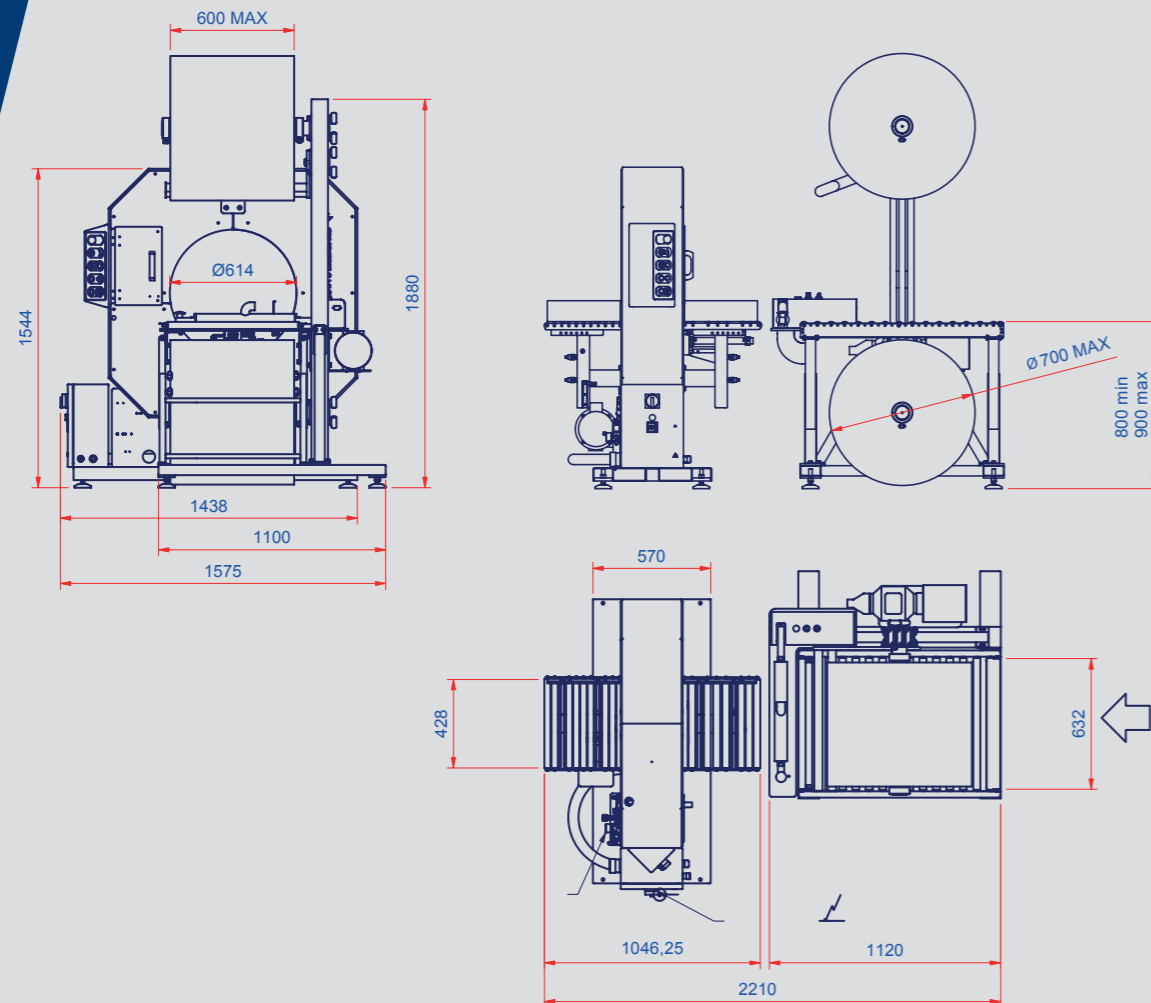

### DETTAGLI DEL PRODOTTO / PRODUCT DETAILS



SALDATURA MANUALE AD IMPULSI / MANUAL IMPULSE WELDING  
Saldatura manuale del film plastico sul prodotto e regolazione del tempo di saldatura. Sistema di aspirazione fumi mediante filtro.  
Manual welding of the plastic film on the product and adjustment of the welding time. Fume extraction hood with filter.

CARATTERISTICHE / FEATURES		PLURIPAC M6	PLURIPAC M9
Tensione di alimentazione / Power supply voltage	V	230V 1Ph	230V 1Ph
Frequenza di alimentazione / Power supply frequency	Hz	50/60	50/60
Potenza installata / Installed power	kW	1	1
Corrente assorbita / Current consumption	A	8	8
Diametro massimo bobina / Maximum reel diameter	mm	700	700
Larghezza bobina / Reel width	mm	600	900
Tipo film / Film type		pluriball, polietilene, poliolefine bubble wrap, polyethylene, polyolefins	pluriball, polietilene, poliolefine bubble wrap, polyethylene, polyolefins

# COMPACTA SUSPENSION PACKAGING SPR

MACCHINE ORIZZONTALI  
PER L'AVVOLGIMENTO CON FILM ESTENSIBILE  
MANUAL ROTATING  
RING WRAPPING MACHINE



PANNELLO DI CONTROLLO TOUCH SCREEN  
TOUCH SCREEN CONTROL PANEL

- › VELOCITÀ RALLA  
THRUST BEARING SPEED
- › VELOCITÀ DI AVANZAMENTO  
INFEEED SPEED
- › TEMPO POSIZIONAMENTO AVVOLGIMENTO DI TESTA  
HEAD WRAP POSITIONING TIME
- › INTERVALLO DI TEMPO TRA I RINFORZI  
TIME INTERVAL BETWEEN REINFORCEMENTS
- › TEMPO POSIZIONAMENTO AVVOLGIMENTO DI CODA  
TAIL WRAP POSITIONING TIME
- › NUMERO DI AVVOLGIMENTI IN TESTA, CODA E RINFORZO  
NUMBER OF HEAD, TAIL AND REINFORCEMENT WRAPS

- › HOME PAGE  
HOME PAGE
- › PULSANTE MESSA IN FASE MACCHINA  
MACHINE PHASING BUTTON
- › PULSANTE PINZA INSERIMENTO FILM  
FILM FEED CLAMP BUTTON
- › PULSANTE BLOCCO TASTIERA  
KEYBOARD LOCK BUTTON
- › SEGNALAZIONE MACCHINA IN STOP  
MACHINE STOPPING SIGNAL

LAYOUT  
COMPACTA  
SUSPENSION  
PACKAGING  
SPR 6  
[mm]

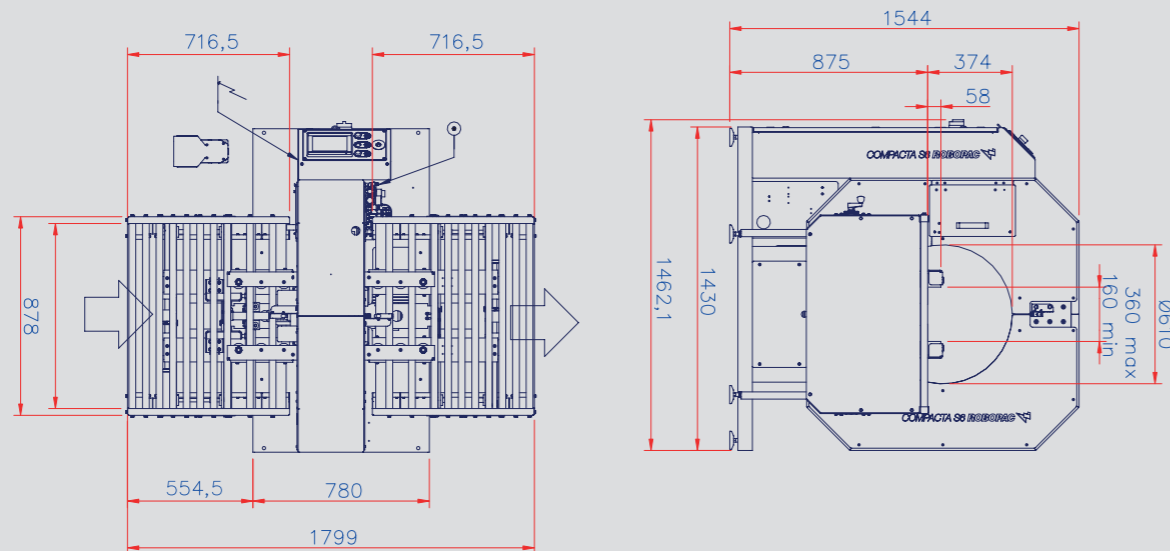

## PERCHÉ COMPACTA SPR? WHY COMPACTA SPR?

Soluzione ideale  
per ottimizzare il trasporto  
del prodotto.  
Ideal solution for optimizing  
the product's transport.

Veloce ed efficiente.  
Fast and efficient.

Piccolo ingombro.  
Small footprint.

Riduzione degli sprechi.  
Waste reduction.

### DETTAGLI DEL PRODOTTO / PRODUCT DETAILS



CONVOGLIATORE A RULLI VERTICALI MOTORIZZATI, REGOLABILI MANUALMENTE IN LARGHEZZA E DETTAGLIO GRUPPO PINZA E TAGLIO.  
VERTICAL MOTORIZED ROLLERS CONVEYORS, MANUAL WIDTH ADJUSTABLE/ CLAMPING-CUTTING DETAIL.

CARATTERISTICHE / FEATURES		COMPACTA SPR 6	COMPACTA SPR 9	COMPACTA SPR 12
Diametro ralla / Ring diameter	mm	610	970	1300
Larghezza bobina / Reel width	mm	125	125*	125/250
Velocità rotazione ralla / Ring rotation speed	rpm	10÷120	10÷75	5÷58
Convogliatori a rulli verticali / Vertical roller conveyors		std	std	std
Velocità d'avanzamento Feed speed	m/min	5÷13	2÷8	3÷6 (W=125) 3÷13 (W=250)
Fotocellule ingresso-uscita / Infeed-outfeed photocell		std	std	std
Gruppo pinza e taglio / Cutting and clamping unit		std	std	std
Consumo di aria compressa per ciclo Compressed air consumption per cycle	NI/ciclo NI/cycle	1,8	5,8	12,6
Pressione di esercizio / Working pressure	bar	6±1	6±1	6±1
Piani regolabili / Adjustable conveyors		no	no	no
Alimentazione / Power supply	V	400V 3Ph+N	400 V 3Ph+N	400 V 3Ph+N
Potenza installata / Installed power	kW	0,75	0,75	1,5
Frequenza di alimentazione / Power supply frequency	Hz	50/60	50/60	50/60

\*Su richiesta larghezza bobina 250 MM / Reel width 250 mm on request



## PERCHÉ ORBIT SPR? WHY ORBIT SPR?

Soluzione ideale per ottimizzare il trasporto del prodotto.  
Ideal solution for optimizing the product's transport.

Veloce, efficiente e piccolo ingombro.  
Fast, efficient and small footprint.

Riduzione degli sprechi.  
Generating almost no waste.



PANNELLO DI CONTROLLO TOUCH SCREEN  
TOUCH SCREEN CONTROL PANEL

- › VELOCITÀ RALLA / THRUST BEARING SPEED
- › TEMPO POSIZIONAMENTO AVVOLGIMENTO DI TESTA / HEAD WRAP POSITIONING TIME
- › INTERVALLO DI TEMPO TRA I RINFORZI / TIME INTERVAL BETWEEN REINFORCEMENTS
- › TEMPO POSIZIONAMENTO AVVOLGIMENTO DI CODA / TAIL WRAP POSITIONING TIME
- › VELOCITÀ DI AVANZAMENTO / INFEEED SPEED
- › NUMERO DI AVVOLGIMENTI IN TESTA, CODA E RINFORZO / NUMBER OF HEAD, TAIL AND REINFORCEMENT WRAPS
- › PULSANTE MESSA IN FASE MACCHINA / MACHINE PHASING BUTTON
- › PULSANTE PINZA INSERIMENTO FILM / FILM FEED CLAMP BUTTON
- › SEGNALAZIONE MACCHINA IN STOP / MACHINE STOPPING SIGNAL

### DETTAGLI DEL PRODOTTO / PRODUCT DETAILS

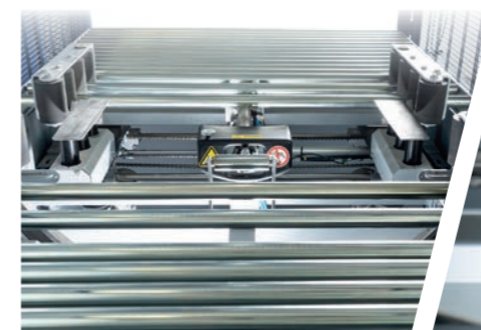

CONVOGLIATORE A RULLI FOLLI E GUIDE MOTORIZZATE VERTICALI (regolabili in larghezza)  
IDLE ROLLER CONVEYORS AND VERTICAL MOTORIZED GUIDES (adjustable width)



GRUPPO PINZA, TAGLIO (saldatore opz.)  
CLAMPING-CUTTING SYSTEM (welder opt.)

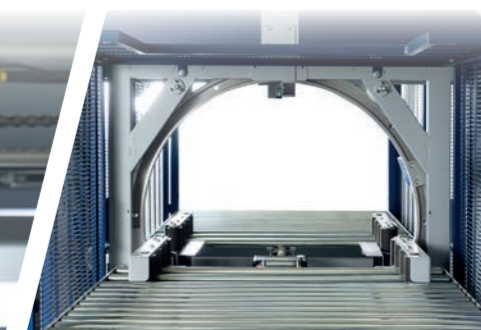

BARRIERE DI PROTEZIONE  
PROTECTION BARRIERS

### LAYOUT ORBIT SPR [mm]

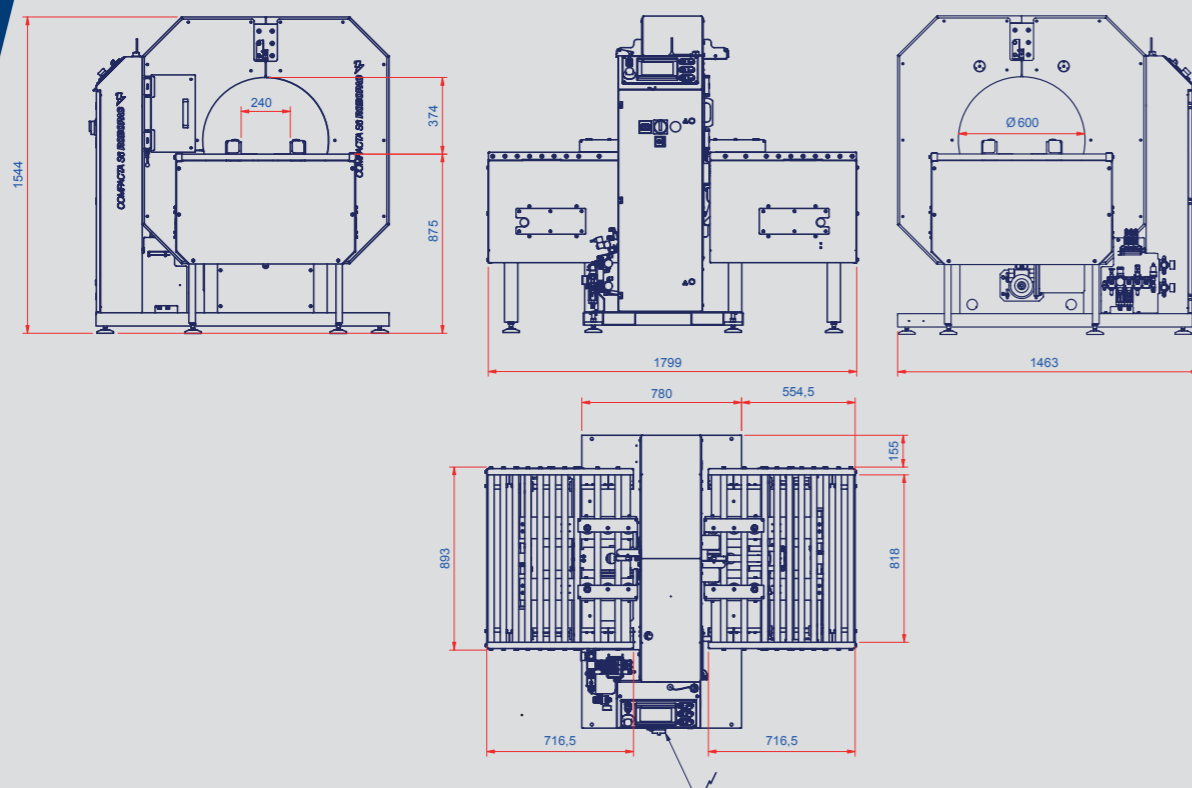

CARATTERISTICHE / FEATURES		ORBIT SPR6	ORBIT SPR 9	ORBIT SPR 12
Diametro ralla / Ring diameter	mm	610	970	1300
Larghezza bobina / Reel width	mm	125	125*	125*
Velocità rotazione ralla / Ring rotation speed	rpm	10÷120	10÷75	5÷58
Convogliatori a rulli verticali / Vertical roller conveyors		std	std	std
Velocità d'avanzamento / Feed speed	m/min	5÷13	2÷8	3÷6 (W=125) 3÷13 (W=250)
Fotocellule ingresso-uscita / Infeed-outfeed photocell		std	std	std
Gruppo pinza e taglio / Cutting and clamping unit		std	std	std
Consumo di aria compressa per ciclo / Compressed air consumption per cycle	NI/ciclo NI/cycle	1,8	5,8	12,6
Pressione di esercizio / Working pressure	bar	6±1	6±1	6±1
Piani regolabili / Adjustable conveyors	mm	no	no	no
Alimentazione / Power supply	V	400V 3Ph+N	400V 3Ph+N	400V 3Ph+N
Potenza installata / Installed power	kW	0,75	0,75	1,5
Frequenza di alimentazione / Power supply frequency	Hz	50/60	50/60	50/60

\*Su richiesta larghezza bobina 250 MM / Reel width 250 mm on request

# COMPACTA SUSPENSION PACKAGING SPG

MACCHINA AD ANELLO ROTANTE  
PER L'AVVOLGIMENTO ORIZZONTALE DI PRODOTTI SEMI-LAVORATI  
ROTATING RING MACHINE  
FOR HORIZONTAL WRAPPING OF HALF PROCESSED PRODUCTS



## PERCHÉ COMPACTA SPG? WHY COMPACTA SPG?

Soluzione ideale per ottimizzare il trasporto del prodotto.  
Ideal solution for optimizing the product's transport.

Veloce ed efficiente.  
Fast and efficient.

Piccolo ingombro.  
Small footprint.

Riduzione degli sprechi.  
Waste reduction.



PANNELLO DI CONTROLLO TOUCH SCREEN  
TOUCH SCREEN CONTROL PANEL

- › VELOCITÀ RALLA / THRUST BEARING SPEED
- › TEMPO POSIZIONAMENTO AVVOLGIMENTO DI TESTA / HEAD WRAP POSITIONING TIME
- › INTERVALLO DI TEMPO TRA I RINFORZI / TIME INTERVAL BETWEEN REINFORCEMENTS
- › TEMPO POSIZIONAMENTO AVVOLGIMENTO DI CODA / TAIL WRAP POSITIONING TIME
- › VELOCITÀ DI AVANZAMENTO / INFEEED SPEED
- › NUMERO DI AVVOLGIMENTI IN TESTA, CODA E RINFORZO / NUMBER OF HEAD, TAIL AND REINFORCEMENT WRAPS
- › PULSANTE MESSA IN FASE MACCHINA / MACHINE PHASING BUTTON
- › PULSANTE PINZA INSERIMENTO FILM / FILM FEED CLAMP BUTTON
- › SEGNALAZIONE MACCHINA IN STOP / MACHINE STOPPING SIGNAL

### DETTAGLI DEL PRODOTTO / PRODUCT DETAILS



CONVOGLIATORE ORIZZONTALE A NASTRI MOTORIZZATI REGOLABILE IN LARGHEZZA  
HORIZONTAL MOTORIZED BELT CONVEYORS ADJUSTABLE IN WIDTH

GRUPPO PINZA, TAGLIO (saldatore opz.)  
CLAMPING-CUTTING SYSTEM (welder opt.)

### LAYOUT COMPACTA SUSPENSION PACKAGING SPG 6 [mm]

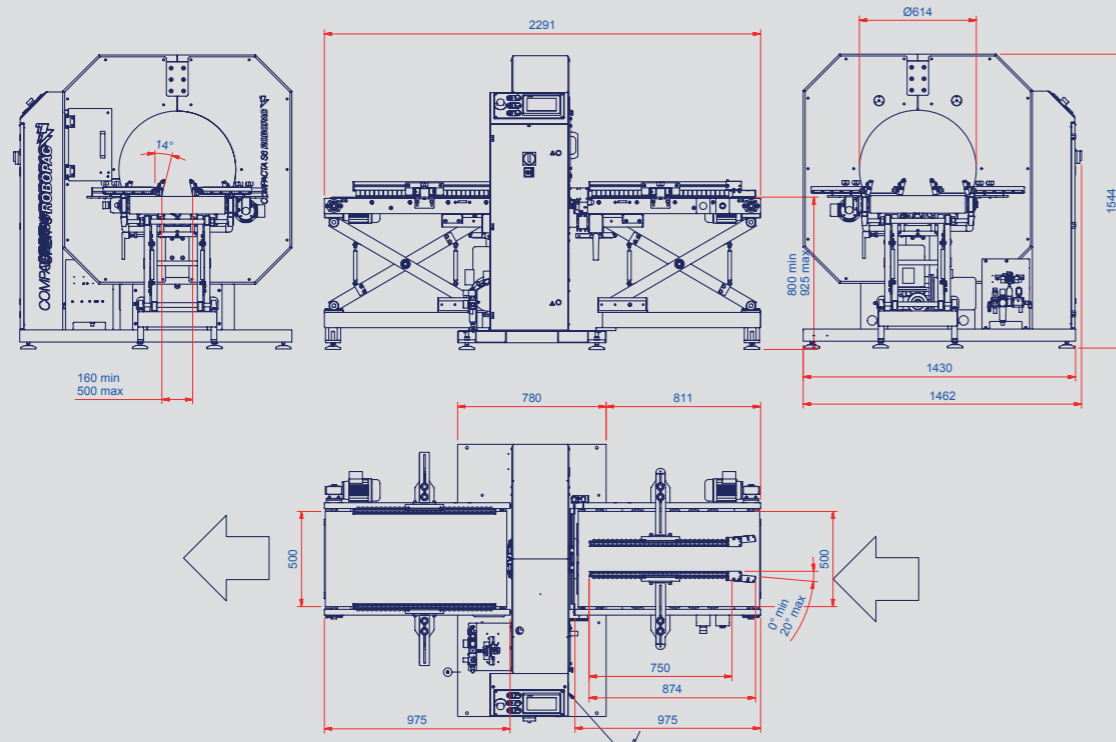

CARATTERISTICHE / FEATURES		COMPACTA SPG 4	COMPACTA SPG 6
Diametro ralla / Ring diameter	mm	410	610
Larghezza bobina / Reel width	mm	125	125
Velocità rotazione ralla / Ring rotation speed	rpm	10÷160	10÷120
Convogliatori a rulli verticali / Vertical roller conveyors		std	std
Velocità d'avanzamento / Feed speed	m/min	8÷17	5÷13
Fotocellule ingresso-uscita / Infeed-outfeed photocell		std	std
Gruppo pinza e taglio / Cutting and clamping unit		std	std
Consumo di aria compressa per ciclo / Compressed air consumption per cycle	NI/ciclo NI/cycle	1,8	5,8
Pressione di esercizio / Working pressure	bar	6±1	6±1
Piani regolabili / Adjustable conveyors		std	std
Alimentazione / Power supply	V	400V 3Ph+N	400V 3Ph+N
Potenza installata / Installed power	kW	0,55	0,75
Frequenza di alimentazione / Power supply frequency	Hz	50/60	50/60

# COMPACTA TYRES

MACCHINA SEMIAUTOMATICA AD ANELLO ROTANTE PER L'AVVOLGIMENTO DI PRODOTTI CIRCOLARI  
SEMI-AUTOMATIC ROTATING RING MACHINE FOR THE PACKAGING OF ROUND SHAPE PRODUCTS

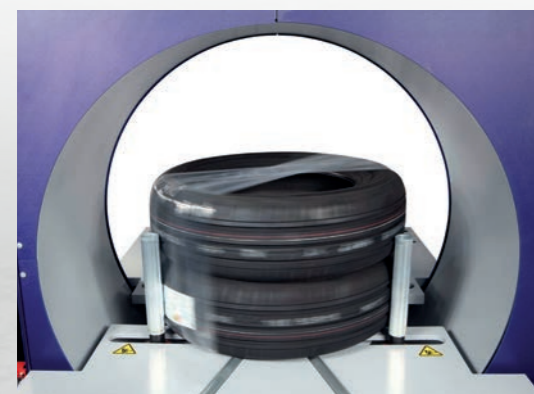

PANNELLO DI CONTROLLO TOUCH SCREEN  
TOUCH SCREEN CONTROL PANEL

- › VELOCITÀ RALLA  
THRUST BEARING SPEED
- › PULSANTE MESSA IN FASE MACCHINA  
MACHINE PHASING BUTTON
- › PULSANTE PINZA INSERIMENTO FILM  
FILM FEED CLAMP BUTTON
- › SEGNALAZIONE MACCHINA IN STOP  
MACHINE STOPPING SIGNAL
- › SPOSTAMENTO DEL PRODOTTO PER OGNI GIRO RALLA  
PRODUCT SHIFT AFTER EVERY BEARING ROTATION
- › GIRI DI RINFORZO DOPO FINE ROTAZIONE PRODOTTO  
REINFORCEMENT WRAPS AFTER END OF PRODUCT ROTATION
- › TEMPO DI SALDATURA  
SEALING TIME

## LAYOUT COMPACTA TYRES 9 [mm]

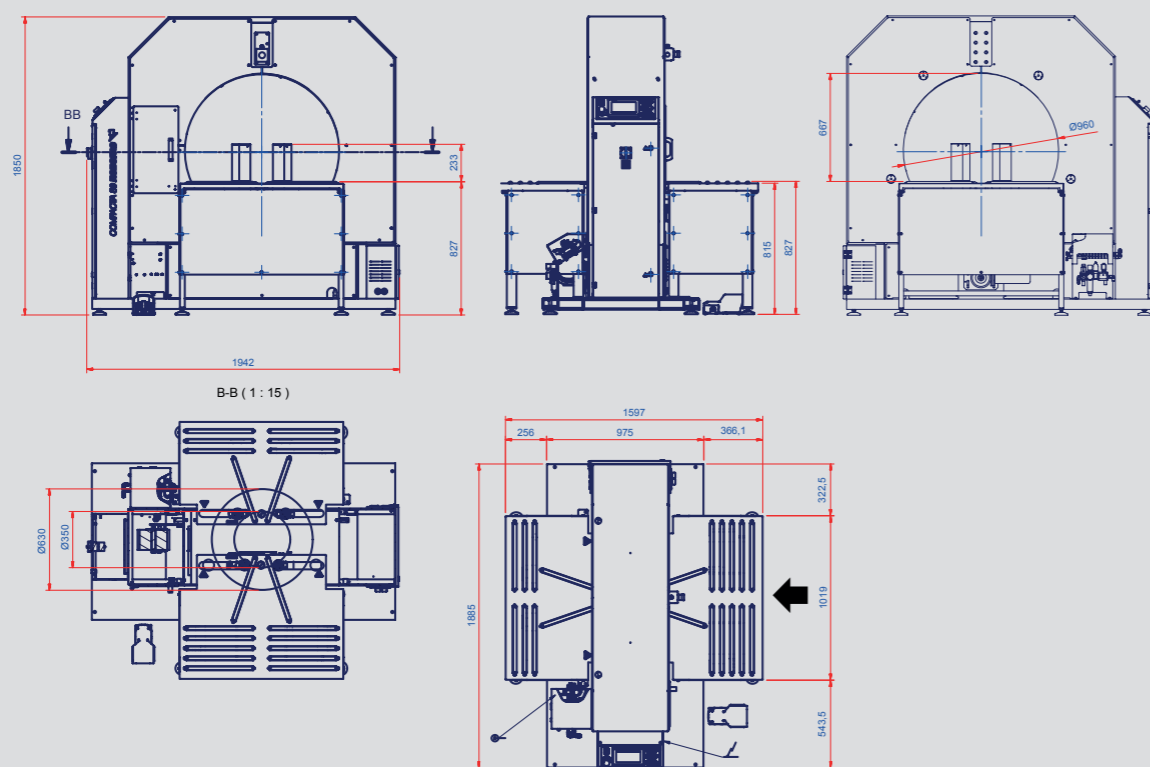

# PERCHÉ COMPACTA TYRES? WHY COMPACTA TYRES?

Perfetta per il confezionamento e il raggruppamento di prodotti tondi.  
Perfect for wrapping and grouping round products.

Ideale per conservare ed etichettare pneumatici.  
Ideal for storing and labeling tyres.

Manuale con avvio a pedale o automatica con avvio da pannello.  
Manual with pedal start or automatic with panel start.

## DETTAGLI DEL PRODOTTO / PRODUCT DETAILS



CONVOGLIATORE A RULLI (entrata+uscita)  
ROLLERS CONVEYOR (in+out)

GUIDE AUTOCENTRANTI PNEUMATICHE E MOTORIZZATE / PNEUMATIC AND MOTORIZED SELF CENTERING GUIDES

GRUPPO PINZA, TAGLIO (saldatore opz.)  
CLAMPING-CUTTING SYSTEM (welder opt.)

CARATTERISTICHE / FEATURES		COMPACTA S 9 TYRES	COMPACTA S 12 TYRES
Diametro ralla / Ring diameter	mm	960	1250
Velocità rotazione ralla / Ring rotation speed	rpm	5+50 -ciclo manuale / manual cycle 5+75 -ciclo automatico / automatic cycle	5+50 -ciclo manuale / manual cycle 5+58 -ciclo automatico / automatic cycle
Guide autocentranti pneumatiche e motorizzate / Pneumatic and motorized self centering guides		std	std
Convogliatori a rulli folli in ingresso-uscita / Infeed-outfeed free rollers conveyors		std	std
Ciclo in manuale e/o in automatico / Manual cycle ad/or automatic cycle		std	std
Alimentazione / Power supply	V	400V 3Ph+N 50	400V 3Ph+N 50
Potenza installata / Installed power	kW	2,2	3,3
Consumo di aria compressa per ciclo / Compressed air consumption per cycle	NI/ciclo NI/cycle	3,5+55	8,5+56
Pressione di esercizio / Working pressure	bar	6±1	6±1
Diametro prodotto confezionabile / Product diameter to be wrapped		350/630	350/850
Gruppo pinza e taglio / Cutting and clamping unit		std	std
Larghezza bobina / Reel width	mm	125	125
Diametro esterno max bobina / Max external reel diameter	mm	200	250
Diametro interno bobina / Internal reel diameter	mm	76	76
Spessore film / Film thickness	µm	17÷50	17÷50

I contenuti di questo catalogo sono stati verificati al momento della stampa. Robopac si riserva il diritto di modificare in ogni momento le caratteristiche tecniche dei prodotti e degli accessori illustrati nel presente documento. The contents of this catalog have been verified before the press. Robopac reserves the right to modify in every moment the technical characteristics of the products and accessories illustrated in the present document.

## PRODUCTION PLANTS

## ROBOPAC PACKERS

Via Ca' Bianca, 1260 - 40024 Castel San Pietro Terme, Bologna - Italy  
T. +39-0541-673411 - info.packers@robopac.com  
www.robopac.com/packers

Via J. Barozzi, 8 - 40053 Valsamoggia, Bologna - Italy  
T. +39-0510025000 - info.packers@robopac.com  
www.robopac.com/packers

## ROBOPAC MACHINERY

Via Fabrizio da Montebello, 81 - 47892 Gualdicciolo  
Repubblica di San Marino  
T. +378-0549-910511 - info.machinery@robopac.com  
www.robopac.com/machinery

## ROBOPAC SYSTEMS

S.P. Marecchia, 59 - 47826 Villa Verucchio, Rimini - Italy  
T. +39-0541-673411 - info.systems@robopac.com  
www.robopac.com/systems

## SOTEMAPACK S.p.A.

Via Calari, 11 - 40011 - Anzola dell'Emilia, Bologna - Italy  
T. +39-051-64244452 - info@sotemapack.com  
www.sotemapack.com

## MEYPACK VERPACKUNGSSYSTEME GMBH

Industriestraße 3, 48301 Nottuln - Germany  
T. +49 (0) 2509 940 - info@meypack.de  
www.meypack.de

## ROBOPAC BRASIL

Rua Agnese Morbini, 380 Bairro Pomarosa-95.700-404  
Bento Goncalves/RS - Brasil  
T. +55 5434557200 - info.br@robopac.com  
www.robopacbrasil.com

## TOPTIER

10315 SE Jennifer St, Portland, Oregon 97015 - USA  
T. +1-503-353-7588 - sales@toptier.com  
www.robopac.com/toptier

## SUBSIDIARIES

## AETNA GROUP DEUTSCHLAND

Withauweg, 5 - D-70439 Stuttgart - Germany  
T. +49 7118067090  
info.de@robopac.com

## AETNA GROUP VOSTOK

Otradnaya str. 2B building 7 office 1 - 129329 Moscow - Russia  
T. +7 4956443355  
info.ru@robopac.com

## AETNA GROUP FRANCE

4, avenue de l'Europe - 69150 Décines - France  
T. +33 472145401  
info.fr@robopac.com

## AETNA GROUP UK

Packaging Heights Units 7/8 - Highfield Parc - Highfield Road Oakley  
Bedford MK43 7TA - Great Britain  
T. +44 1234825050  
info.uk@robopac.com

## AETNA GROUP IBERICA

P.I. Portal Mediterráneo, C/ Dauradors 23  
12500 Vinaròs, Castellón - Spain  
T. +34 964860901  
info.es@robopac.com

## ROBOPAC USA

2150 Boggs Road Building 200 - Suite 200 Duluth  
GEORGIA 30096 - USA  
T. +1 6784737896  
info.us@robopac.com

## ROBOPAC CHINA

Building 2, No. 877, Jinliu Rd. Jinshan Industrial Area,  
Shanghai, 201506 - China  
T. +86 02162665966  
info.cn@robopac.com